

MAX[®]

SuperRoofer[®]

**CN445R2(CE)
PNEUMATISCH DAKWERK-
ROLSPIJKERAPPARAAT**

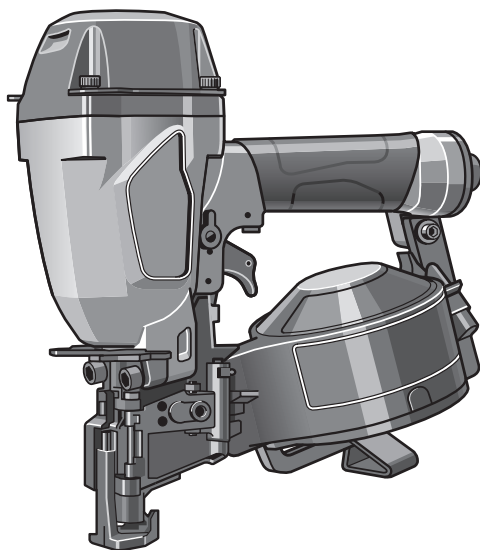

HANDLEIDING VOOR BEDIENING EN ONDERHOUD

NEDERLANDS



WAARSCHUWING

**LEES DEZE HANDLEIDING AANDACHTIG DOOR, VOORDAT U DIT APPARAAT GEBRUIKT,
ZODAT U OP DE HOOGTE BENT VAN DE VEILIGHEIDSWAARSCHUWINGEN EN INSTRUCTIES.
BEWAAR DEZE INSTRUCTIES BIJ DE MACHINE.**

DEFINITIE VAN SIGNAALWOORDEN

WAARSCHUWING: Geeft een mogelijk gevaarlijke situatie aan die, mits niet vermeden, kan resulteren in dodelijke of ernstige verwondingen.

LET OP!: Geeft een mogelijk gevaarlijke situatie aan die, mits niet vermeden, kan resulteren in lichte of matige verwondingen.

OPMERKING: Benadrukt belangrijke informatie.

HANDLEIDING VOOR BEDIENING EN ONDERHOUD

INDEX

1. ALGEMENE VEILIGHEIDSWAARSCHUWINGEN	2
2. VEILIGHEIDSWAARSCHUWING	3
3. SPECIFICATIES EN TECHNISCHE GEGEVENS	6
4. LUCHTTOEVOER EN AANSLUITINGEN	6
5. BEDIENINGSINSTRUCTIES	7
6. ONDERHOUD VOOR GOEDE PRESTATIES	11
7. OPSLAG	11
8. STORINGEN OPSPOREN/REPAREREN	11

 **LEES VOORDAT U DEZE COMPRESSOR GEBRUIKT DEZE HANDLEIDING AANDACHTIG DOOR, ZODAT U OP DE HOOGTE BENT VAN DE VEILIGHEIDSWAARSCHUWINGEN EN INSTRUCTIES.**
WAARSCHUWING **BEWAAR DEZE INSTRUCTIES BIJ DE MACHINE.**

1. ALGEMENE VEILIGHEIDSWAARSCHUWINGEN



WAARSCHUWING

LEES ALLE VEILIGHEIDSWAARSCHUWINGEN EN ALLE INSTRUCTIES.
Als u de waarschuwingen en instructies niet opvolgt, kan dat leiden tot dodelijke of ernstige verwondingen. **Bewaar alle waarschuwingen en instructies voor toekomstig gebruik.**



1. **DRAAG EEN VEILIGHEIDSBRIL**
Gevaar voor de ogen bestaat altijd, hetzij door opwaaiend stof als gevolg van de uitgeblazen lucht, hetzij door een wegvliegende spijker als gevolg van verkeerd gebruik van het apparaat. Daarom moet bij het gebruik van de machine altijd een veiligheidsbril gedragen worden. De werkgever en/of gebruiker moet ervoor zorgen dat de juiste oogbescherming wordt gedragen. Oogbeschermingsuitrusting moet voldoen aan de eisen van de American National Standards Institute, ANSI Z87.1 (Europese richtlijn 89/686/EEG van 21 december 1989) en zowel bescherming bieden aan de zijkanten als frontaal. De werkgever is verantwoordelijk voor het gebruik van oogbeschermingsuitrusting door de operator van het apparaat en al het overige personeel in de werkomgeving. **OPMERKING:** Brillen zonder zijbescherming en gelaatsschermen bieden onvoldoende bescherming.



2. GEHOORBESCHERMING KAN IN SOMMIGE OMGEVINGEN NODIG ZIJN

Vanwege mogelijke blootstelling aan hoge geluidsniveaus tijdens het uitvoeren van werkzaamheden, wat kan leiden tot gehoorschade, moeten de werkgever en de gebruiker ervoor zorgen dat de noodzakelijke gehoorbescherming ter beschikking gesteld en gebruikt wordt door de operator en anderen in de werkomgeving.



3. HOUD HANDEN EN LICHAAM UIT DE BUURT VAN DE UITDRIJFOPENING

Houd bij het laden en het gebruik van het apparaat nooit een hand of ander lichaamsdeel in de buurt van de uitdrijfopening. Het is erg gevaarlijk als u per ongeluk uw handen of lichaam raakt.



4. NIET GEBRUIKEN OP STEIGERS EN LADDERS

Niet gebruiken op steigers en ladders wanneer de nietapparaten zijn uitgerust met contactactivering of met continue contactactivering.

2. VEILIGHEIDSWAARSCHUWING

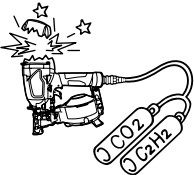

1. GEBRUIK ALLEEN EEN LUCHTCOMPRESSOR, GEEN ANDERE KRACHTBRON

Het apparaat is ontworpen voor gebruik met perslucht. Gebruik het apparaat niet met andere hogedrukassen of brandbare gassen (bijv. zuurstof, acetyleen, etc.). Dit leidt tot explosiegevaar. Sluit daarom nooit als krachtbron alleen een luchtcompressor op het apparaat aan.



2. BLIJF BINNEN HET JUISTE LUCHTDRUKBEREIK

Het apparaat is ontworpen voor gebruik met een luchtdruk van 5 tot 7 bar (70 tot 100 p.s.i.). De druk moet worden aangepast aan het type werkstuk dat wordt bevestigd. Het apparaat mag nooit gebruikt worden bij een werkdruk van meer dan 8,3 bar (120 p.s.i.). Sluit het apparaat nooit aan op een luchtdruk die mogelijk kan toenemen tot boven 13,8 bar (200 p.s.i.). Het apparaat kan dan exploderen.

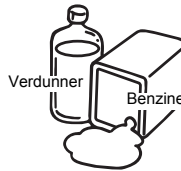

3. MACHINE NIET IN DE BUURT VAN EEN ONTVLAMBARE STOF GEBRUIKEN

Gebruik de machine nooit in de buurt van een ontvlambare stof (bijv. verdunner, benzine, etc.). Vluchtige dampen van deze stoffen kunnen in de compressor worden gezogen en samen met de lucht gecompriëerd worden, wat een explosie tot gevolg kan hebben.

4. GEBRUIK DE MACHINE NOOIT IN EEN EXPLOSIEVE ATMOSFEER

Vonken van de machine kunnen gassen, stof of andere explosieve materialen in de atmosfeer ontsteken.

5. GEBRUIK GEEN VERKEERDE KOPPELINGEN

De koppeling op het apparaat mag geen luchtdruk blokkeren als de druktoevoer losgekoppeld is. Als een verkeerde koppeling wordt gebruikt, kan het apparaat na het loskoppelen nog onder druk staan en alsnog een spijker uitdrijven, met mogelijk verwondingen als gevolg.



6. KOPPEL DE LUCHTTOEVOER LOS EN MAAK HET MAGAZIJN LEEG ALS HET APPARAAT NIET GEBRUIKT WORDT

Zorg dat u de luchttoevoer van het apparaat altijd ontkoppelt en het magazijn leegmaakt als u het apparaat niet meer gebruikt of het gebruik onderbreekt, als u het apparaat zonder toezicht achterlaat, het verplaatst naar een andere werkomgeving, het uit elkaar haalt of repareert en als u een vastgeklemd spijker verwijdert.



7. CONTROLEER OF ALLE SCHROEVEN GOED VASTZITTEN

Losse of verkeerd geplaatste schroeven en bouten kunnen ongelukken en schade veroorzaken tijdens het gebruik van het apparaat. Controleer of alle schroeven en bouten goed vastzitten en juist aangebracht zijn, voordat u het apparaat gebruikt.



8. RAAK DE TREKKER NIET AAN ALS U GEEN SPIJKER WILT AANBRENGEN

Raak de trekker nooit aan als de luchttoevoer aangesloten is op het apparaat, tenzij u de bedoeling hebt een spijker in het werkstuk aan te brengen. Het is gevaarlijk het apparaat met aangehaalde trekker te dragen. Dergelijke en vergelijkbare handelingen moeten worden vermeden.



9. RICHT DE UITDRIJFOPENING NOOIT OP UZELF OF OP ANDEREN

Als de uitdrijfopening op andere mensen gericht wordt, kunnen ernstige ongelukken gebeuren als er onbedoeld een spijker wordt uitgedreven. Zorg dat de uitdrijfopening bij het koppelen en loskoppelen van de slang, het laden en ontladen van de spijkers en vergelijkbare handelingen niet op mensen gericht is.

10. GEBRUIK DE GESPECIFICEERDE SPIJKERS (ZIE PAGINA 6)

Het gebruik van andere spijkers dan gespecificeerd zal storingen in het apparaat veroorzaken. Gebruik alleen de gespecificeerde spijkers voor dit apparaat.

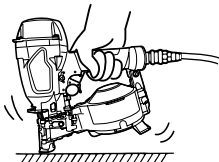

11. PLAATS DE UITDRIJFOPENING GOED OP HET WERKSTUKOPPERVLAK

Als u de uitdrijfopening in de neus van het spijkerapparaat niet op de juiste manier plaatst, kunnen de spijkers omhoog vliegen, wat erg gevaarlijk is.

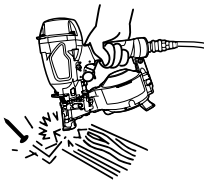

12. BRENG GEEN SPIJKERS AAN DICHT LANGS DE RANDEN EN HOEKEN VAN HET WERKSTUK EN IN DUN MATERIAAL

Het werkstuk zal waarschijnlijk splijten en de spijker kan wegvliegen en iemand raken.

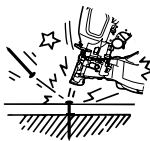

13. BRENG GEEN SPIJKERS OVER ANDERE SPIJKERS AAN

Door spijkers boven op andere spijkers aan te brengen, kunnen ze afketsen, wat tot verwondingen kan leiden.

14. VERWIJDEREN VAN DE SPIJKERS NA GEBRUIK

Als er na het gebruik nog spijkers in het magazijn zijn, bestaat het gevaar voor ernstige ongevallen wanneer het gebruik wordt voortgezet, het apparaat onzorgvuldig behandeld wordt en bij het aansluiten van de luchtkoppeling. Verwijder daarom na het gebruik altijd alle spijkers die nog in het magazijn zitten.

15. CONTROLEER REGELMATIG DE WERKING VAN HET MATERIAALCONTACT-ACTIVERINGSMECHANISME, INDIEN AANWEZIG.

Gebruik het apparaat niet als het materiaalcontact-activeringsmechanisme niet goed werkt. Er kan dan per ongeluk een spijker worden uitgedreven. Blokkeer de werking van het materiaalcontact-activeringsmechanisme niet.

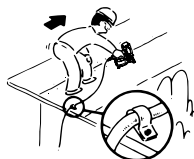

16. BIJ GEBRUIK BUITEN OF OP SCHUINE VLAKKEN

Begin op daken of vergelijkbare schuine vlakken altijd op het laagste gedeelte en werk geleidelijk naar boven. Achteruit werken is gevaarlijk, omdat u dan uw evenwicht kunt verliezen. Zet de slang vast op een punt dicht bij de plek waar u de spijkers gaat gebruiken. Er kunnen ongelukken gebeuren als er per ongeluk aan de slang wordt getrokken of als de slang vast komt te zitten.

17. GEBRUIK HET APPARAAT NOOIT ALS BEPAALDE BEDIENINGSELEMENTEN (bijv. TREKKER, CONTACTARM) NIET WERKEN, NIET AANGESLOTEN ZIJN, GEWIJZIGD ZIJN OF NIET GOED FUNCTIONEREN

18. SCHIET NOOIT SPIJKERS IN DE LUCHT

Zo voorkomt u gevaarlijke situaties door rondvliegende spijkers en extreme belasting van het apparaat.

19. GA ER ALTIJD VAN UIT DAT HET APPARAAT SPIJKERS BEVAT
20. BEHANDEL HET APPARAAT MET RESPECT
21. HET IS GEEN SPEELGOED
22. LAAD HET APPARAAT NOOIT MET SPIJKERS ALS EEN VAN DE BEDIENINGSELEMENTEN (bijv. TREKKER, CONTACTARM) GEACTIVEERD IS
23. NEEM BIJ HET WEGGOOIEN VAN HET APPARAAT OF ONDERDELEN ERVAN DE NATIONALE REGELGEVING IN ACHT

**VOLG NAAST DE ANDERE
WAARSCHUWINGEN IN DE HANDLEIDING OOK
DE VOLGENDE ALGEMENE
VEILIGHEIDSAANWIJZINGEN OP**

- Gebruik het apparaat niet als hamer.
- Draag het apparaat altijd aan de handgreep, nooit aan de luchtslang.
- Het apparaat mag alleen gebruikt worden voor het doel waarvoor het ontworpen is.
- Verwijder of manipuleer bedieningselementen nooit (bijv. TREKKER, CONTACTARM)
- Bewaar het apparaat als u het niet gebruikt op een droge plaats, buiten het bereik van kinderen.
- Gebruik het apparaat niet zonder de veiligheidssticker.
- Wijzig de originele uitvoering of functie niet zonder voorafgaande toestemming van MAX CO. LTD.

3. SPECIFICATIES EN TECHNISCHE GEGEVENS

1. ONDERDELEN

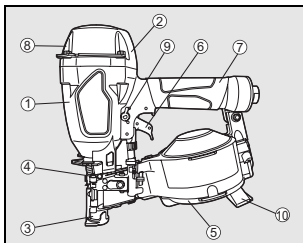

- ① Frame
- ② Cilinderkop
- ③ Contactarm
- ④ Neus
- ⑤ Magazijn
- ⑥ Trekker
- ⑦ Handgreep
- ⑧ Uitlaatpoort
- ⑨ Trekkervergrendelingsknop
- ⑩ Dakspanmaat

2. SPECIFICATIES APPARAAT

HOOGTE	271 mm (10-5/8")
BREEDTE	116 mm (4-5/8")
LENGTE	313 mm (12-3/8")
GEWICHT	2,4 kg (5,2 lbs.)
AANBEVOLEN WERKDRUK	5 tot 7 bar (70 tot 100 p.s.i.)
LAADCAPACITEIT	120 spijkers
LUCHTVERBRUIK	1,3 l bij een werkdruk van bij 6 bar (0,046 ft ³ bij 90 p.s.i.)

3. SPECIFICATIES SPIJKERS

SPIJKERLENGTE	19 tot 45 mm (3/4" tot 1-3/4")
SCHACHTDIAMETER	3,0 mm (0,120")
SCHACHTTYPE	Glad, ring

LUCHTKOPPELING:

Dit apparaat heeft een NPT-aansluitplug (1/4 inch - mannetje). De binnendiameter moet 7mm (0,28") of groter zijn. De koppeling moet in staat zijn de luchtdruk in het apparaat af te blazen wanneer de luchttoevoer wordt losgekoppeld.

AANBEVOLEN WERKDRUK:

5 tot 7 bar (70 tot 100 p.s.i.). Kies voor de beste prestaties een werkdruk binnen dit bereik.

8 bar (120 p.s.i.) NIET OVERSCHRIJDEN.

4. TECHNISCHE GEGEVENS

① GELUID

A-gewogen geluidsvermogensniveau ----- LWA, 1s, d 100,7 dB
 A-gewogen geluidsdrumniveau op de werkplek ----- LpA, 1s, d 93,8 dB

Deze waarden zijn bepaald en vastgelegd in overeenstemming met EN12549: 1999.

② TRILLINGEN

Karakteristieke trillingswaarde = 3,81 m/s²
 Deze waarden zijn bepaald en vastgelegd in overeenstemming met ISO 8662-11.

Deze waarde is een gereedschapperelateerde waarde en geen indicatie voor de invloed op het hand-armstelsel bij het gebruik van het apparaat. De invloed op het hand-armstelsel hangt onder meer af van de grijpkracht, de contactdruk, de werking, de instelling van de hoofd luchttoevoer, het werkstuk en de ondersteuning van het werkstuk.

5. TOEPASSINGEN

- * Bevestigen van dakspanen van asfalt en glasvezel
- * Aanbrengen gevelbekleding
- * Latdraad op het plaatmateriaal bevestigen
- * Constructie van houten kisten

4. LUCHTTOEVOER EN AANSLUITINGEN



WAARSCHUWING

Lees de sectie "VEILIGHEIDSinSTRUCTIES"



GEbruik ALLEEN EEN LUCHTcompressor, GEEN ANDERE KRACHTBRON

Het apparaat is ontworpen voor gebruik met perslucht. Gebruik het apparaat niet met andere hogedrukassen of brandbare gassen (bijv. zuurstof, acetyleen, etc.). Dit leidt tot explosiegevaar. Sluit daarom nooit als krachtbron alleen een luchtcompressor op het apparaat aan.



BLIJF BINNEN HET JUISTE LUCHTDRUKBEREIK

Het apparaat is ontworpen voor gebruik met een luchtdruk van 5 tot 7 bar (70 tot 100 p.s.i.).

De druk moet worden aangepast aan het type werkstuk dat wordt bevestigd. Het apparaat mag nooit gebruikt worden bij een werkdruk van meer dan 8 bar (120 p.s.i.).

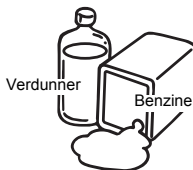

MACHINE NIET IN DE BUURT VAN EEN ONTVLAMBARE STOF GEbruIKEN

Gebruik de machine nooit in de buurt van een ontvlambare stof (bijv. verdunner, benzine, etc.). Vluchtige dampen van deze stoffen kunnen in de compressor worden gezogen en samen met de lucht geïmprimeerd worden, wat een explosie tot gevolg kan hebben.

GEbruik GEEN VERKEERDE KOPPELINGEN

De koppeling op het apparaat mag geen luchtdruk blokkeren als de druktoevoer losgekoppeld is. Als een verkeerde koppeling wordt gebruikt, kan het apparaat na het loskoppelen nog onder druk staan en alsnog een spijker uitdrijven, met mogelijk verwondingen als gevolg.



KOPPEL DE LUCHTTOEVOER LOS EN MAAK HET MAGAZIJN LEEG ALS HET APPARAAT NIET GEBRUIKT WORDT

Zorg dat u de luchttoevoer van het apparaat altijd ontkoppelt en het magazijn leegmaakt als u het apparaat niet meer gebruikt of het gebruik onderbreekt, als u het apparaat zonder toezicht achterlaat, het verplaatst naar een andere werkomgeving, het uit elkaar haalt of repareert en als u een vastgeklemd spijker verwijderd.

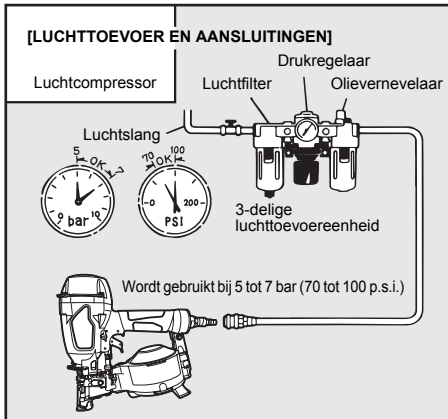

KOPPELINGEN: Installeer een aansluitplug (mannelijk) op het apparaat die de lucht vrij doorlaat en de lucht afblaast als de luchttoevoer wordt losgekoppeld.

SLANGEN: Slang moet een minimale binnendiameter van 6 mm (1/4") hebben en een maximale lengte van 5 meter (17"). De toevoerslang moet een koppeling hebben waarmee de aansluitplug (mannelijk) snel van het apparaat losgekoppeld kan worden.

LUCHTTOEVOER: Gebruik alleen schone drukgeregelde perslucht als krachtbron voor het apparaat.

3-DELIGE LUCHTTOEVOEREEENHEID (luchtfilter, drukregelaar, olievernereelaar)
Zie SPECIFICATIES APPARAAT voor het instellen van de juiste werkdruk voor het apparaat.

OPMERKING:

Een filter helpt bij het verkrijgen van de beste prestaties en een minimale slijtage van het apparaat. Vuil en water in de luchttoevoer zijn namelijk de belangrijkste oorzaken van inwendige slijtage van het apparaat.

Voor de beste prestaties moet het apparaat regelmatig maar niet overvloedig worden gesmeerd. De olie die aan de lucht in de luchtleiding wordt toegevoegd, zal de inwendige onderdelen smeren.

5. BEDIENINGSINSTRUCTIES

Lees het hoofdstuk "VEILIGHEIDSLINSTRUCTIES".

1. VÓÓR GEBRUIK

Controleer het volgende vóór het gebruik.

- 1 Draag een veiligheidsbril.
- 2 Sluit de luchttoevoer niet aan.
- 3 Controleer of alle schroeven vastzitten.
- 4 Controleer of de contactarm en trekker soepel bewegen.
- 5 Sluit de luchttoevoer aan.
- 6 Controleer op luchtlekkage. (Het apparaat mag geen luchtlekkage vertonen).
- 7 Houd het apparaat vast met uw vinger van de trekker af, druk daarna de contactarm tegen het werkstuk. (Het apparaat mag niet werken).
- 8 Houd het apparaat met de contactarm vrij van het werkstuk en haal de trekker over. (Het apparaat mag niet werken).
- 9 Ontkoppel de luchttoevoer.



WAARSCHUWING



2. BEDIENING

Draag een veiligheidsbril. Gevaar voor de ogen bestaat altijd, hetzij door opwaaiend stof als gevolg van de uitgeblazen lucht, hetzij door een wegvliegende spijker als gevolg van verkeerd gebruik van het apparaat. Daarom moet bij het gebruik van de machine altijd een veiligheidsbril gedragen worden.

De werkgever en/of gebruiker moet ervoor zorgen dat de juiste oogbescherming wordt gedragen. Oogbeschermingsuitrusting moet voldoen aan de eisen van de American National Standards Institute, ANSI Z87.1 (Europese richtlijn 89/686/EEG van 21 december 1989) en zowel bescherming bieden aan de zijanten als frontaal.

De werkgever is verantwoordelijk voor het gebruik van oogbeschermingsuitrusting door de operator van het apparaat en al het overige personeel in de werkomgeving.

OPMERKING: Brillen zonder zijbescherming en gelaatsschermen bieden onvoldoende bescherming.



WAARSCHUWING



Houd handen en lichaam uit de buurt van de uitdrijfopening bij het aanbrengen van de spijkers. Zo voorkomt u dat handen of andere lichaamsdelen per ongeluk geraakt worden.

LADEN VAN SPIJKERS

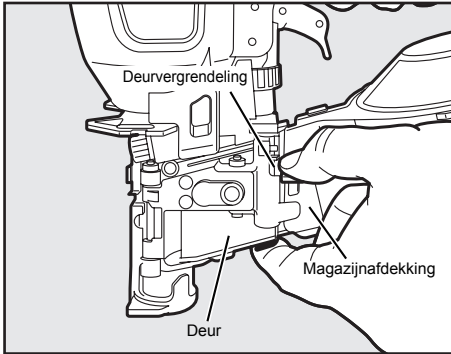

- 1 Het magazijn openen:
Trek de deurvergrendeling omlaag en open de deur. Open de magazijnafdekking.

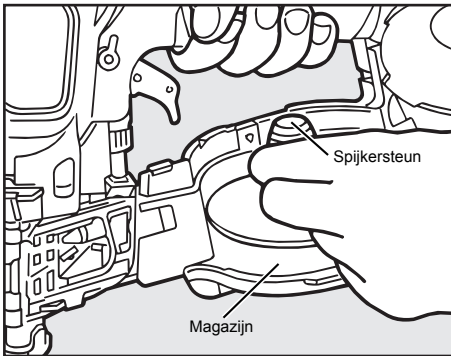

- 2 Controleer de afstelling:
De spijkersteun kan in vier standen omhoog en omlaag worden geschoven. Om de afstelling te wijzigen, trekt u de spil omhoog en draait u deze in de juiste stand. De spijkersteun moet als volgt worden afgesteld;
voor 45 mm (1-3/4")-spijkers gebruikt u de onderste stand
voor 32, 38 mm (1-1/4", 1-1/2")-spijkers gebruikt u de middelste stand
voor 19, 22, 25 mm (3/4", 7/8", 1")-spijkers gebruikt u de bovenste stand

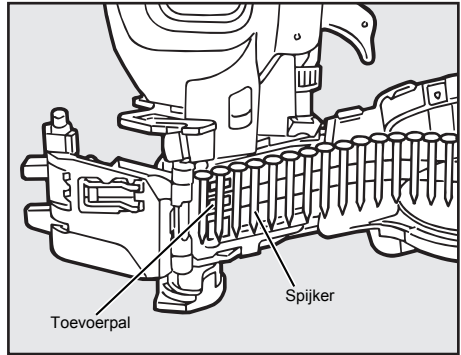

- 3 Spijkers laden:
Plaats een rol spijkers over de spil in het magazijn. Wikkel genoeg spijkers los om de toevoerpalm te bereiken en plaats de tweede spijker tussen de tanden op de toevoerpalm. De spijkerkoppen passen in de gleuf op de neus.
- 4 Sluit de afdekking.
- 5 Sluit de deur.
Controleer of de vergrendeling sluit. (Gebeurt dit niet, controleer dan of de spijkerkoppen zich in de gleuf op de neus bevinden).

WERKING TESTEN

- 1 Stel de luchtdruk in op 5 bar (70 p.s.i.) en sluit de luchttoevoer aan.
- 2 Raak de trekker niet aan en druk de contactarm tegen het werkstuk.
Haal de trekker over. (Het apparaat moet een spijker aanbrengen).
- 3 Houd het apparaat boven het werkstuk en haal de trekker over.
Druk vervolgens de contactarm tegen het werkstuk. (Het apparaat moet een spijker aanbrengen).
- 4 Stel de luchtdruk zo laag mogelijk in op basis van de diameter, de lengte van de spijker en de hardheid van het werkstuk.

STELKNOP VOOR DRIJFDIETTE

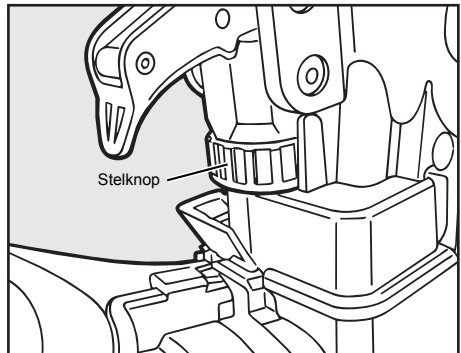

WAARSCHUWING

- **ALTIJD de luchttoevoer loskoppelen voordat u de stelknop verdraait.**

- 1 Stel de luchtdruk in en breng spijkers aan in een representatief testmateriaal om te bepalen of afstelling nodig is.
- 2 Ontkoppel de luchttoevoer als afstelling nodig is.

- ③ Kijk naar het merkteken op de contactarmafdekking om de stelknop in de juiste richting te draaien.

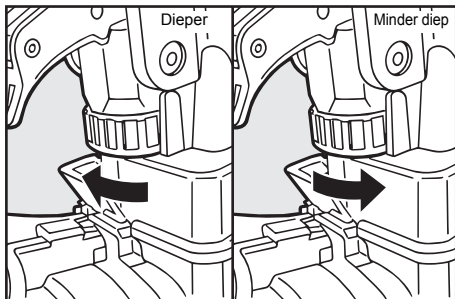

- ④ Luchttoevoer weer aansluiten.

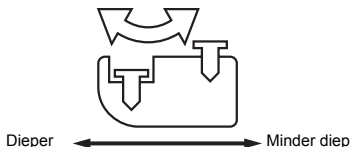

TREKKERVERGRENDELINGSMECHANISME

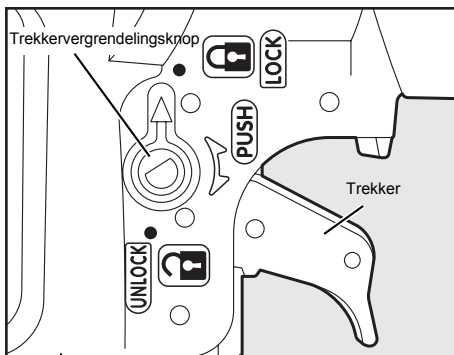

Het apparaat is uitgerust met een trekkevergrendelingsmechanisme. Druk voordat u begint te spijkeren de trekkevergrendelingsknop in en draai deze in de vrije positie.

DAKSPAANMAAT

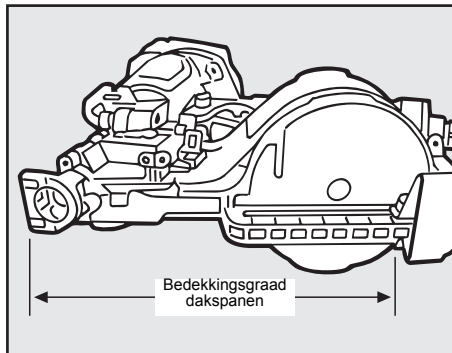

WAARSCHUWING

- **ALTIJD de luchttoevoer loskoppelen voordat u afstellingen uitvoert.**

Deze maat kan worden gebruikt om de afstand tussen de dakspaanen te bepalen. Draai de schroef los, overeenkomstig de afbeelding, om de maat af te stellen op de gewenste bedekkingsgraad van de dakspaanen.

HET DAKWERK-SPIJKERAPPARAAT SCHOONMAKEN

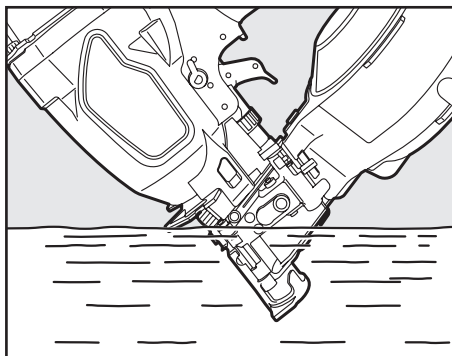

WAARSCHUWING

- **Gebruik geen benzine of andere zeer ontvlambare vloeistoffen om het spijkerapparaat schoon te maken.**

De damp kan ontvoken en een explosie veroorzaken. Op de neus en contactarm kan een opeenhoping ontstaan van teer en vuil. Hierdoor kan de werking van het apparaat verslechteren. Verwijder opeenhopingen met petroleum, stookolie of dieselolie nr. 2. Dompel het spijkerapparaat niet dieper in het oplosmiddel dan de hoogte van de spijkerkoppen, om te voorkomen dat het oplosmiddel in de aandrijfcilinder loopt. Droog het spijkerapparaat af voordat u het gebruikt. Wanneer er na het schoonmaken een olielaag achterblijft, zal dit de opeenhoping van teer versnellen en zal het spijkerapparaat vaker weer schoongemaakt moeten worden.

OPMERKING:

Wanneer er oplosmiddelen op de neus worden gespoten om het contactmechanisme te reinigen, kan dit het tegenovergestelde effect hebben! Het oplosmiddel kan de teer op de dakspaanen week maken en zo de opeenhoping van teer versnellen. Zoals hierboven reeds is opgemerkt, is het beter om het apparaat in droge staat te gebruiken.

MODELIDENTIFICATIE

CONTACTACTIVERING

De algemene bedieningswijze bij apparaten met "materiaalcontactactivering" is dat de operator contact maakt met het werkstuk om het mechanisme te activeren terwijl hij de trekker ingedrukt houdt. Telkens wanneer er contact gemaakt wordt met het oppervlak, wordt er een spijker aangebracht. Bij veel werkzaamheden, zoals bij bekleden, dakdekken en het maken van pallets, kunnen op deze manier snel spijkers worden aangebracht.

Bij pneumatische apparaten is altijd sprake van terugslag bij het aanbrengen van spijkers. Bij de terugslag kan het contactmechanisme worden geactiveerd en kan er onbedoeld weer contact worden gemaakt met het werkstukoppervlak terwijl de trekker nog steeds is ingedrukt (gebruiker heeft de trekker nog niet losgelaten), waarna onbedoeld een tweede spijker wordt uitgedreven.

CONTACTACTIVERING

Te herkennen aan een **ZWARTE TREKKER**.

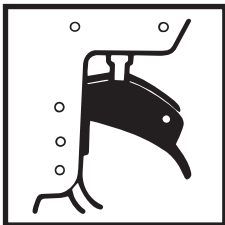

INDIVIDUELE ACTIVERING (optioneel)

Bij individuele activering moet de gebruiker het apparaat tegen het werkstuk houden voordat de trekker wordt bediend. Dit maakt het nauwkeurig aanbrengen van spijkers eenvoudiger, bijvoorbeeld bij omlijsten, steekspijkeren en het maken van kratten. Met individuele activering kan de spijker nauwkeurig worden geplaatst en is het tegelijkertijd onmogelijk een tweede spijker door terugslag uit te drijven (zie onder "Contactactivering"). Het veiligheidsvoordeel van het apparaat met individuele activering is dat hiermee niet per ongeluk een spijker kan worden aangebracht als het apparaat tegen het werkstuk gehouden wordt terwijl de gebruiker de trekker ingedrukt houdt.

INDIVIDUELE ACTIVERING

Te herkennen aan een **ORANJE TREKKER**.

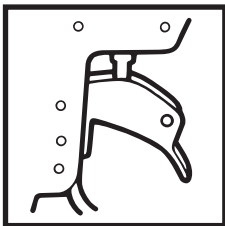

CONTACTACTIVERING MET BEVEILIGING TEGEN DUBBELE UITDRIJVING (Optioneel)

(Amerikaans octrooi 5597106, Brits octrooi 2286790)

De algemene bedieningswijze bij apparaten met "materiaalcontactactivering" is dat de operator contact maakt met het werkstuk om het mechanisme te activeren terwijl hij de trekker ingedrukt houdt. Telkens wanneer er contact gemaakt wordt met het oppervlak, wordt er een spijker aangebracht. Bij veel werkzaamheden, zoals bij bekleden, dakdekken en het maken van pallets, kunnen op deze manier snel spijkers worden aangebracht. Bij pneumatische apparaten is altijd sprake van terugslag bij het aanbrengen van spijkers. Bij de terugslag kan het contactmechanisme worden geactiveerd en eventueel onbedoeld weer contact worden gemaakt met het werkstukoppervlak terwijl de trekker nog steeds is ingedrukt (gebruiker heeft de trekker nog niet losgelaten), waarna onbedoeld een tweede spijker wordt uitgedreven.

CONTACTACTIVERING MET BEVEILIGING TEGEN DUBBELE UITDRIJVING

Te herkennen aan een **RODE TREKKER**.

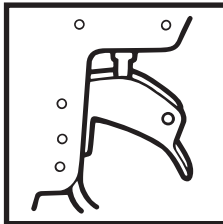

AANBRENGEN BIJ WERKSTUKCONTACT

Bij aanbrengen met werkstukcontact de trekker ingedrukt houden en de contactarm tegen het werkstukoppervlak drukken.

INDIVIDUELE ACTIVERING (BEVEILIGING TEGEN DUBBELE UITDRIJVING)

Bij individuele activering moet de contactarm tegen het werkstukoppervlak worden gedrukt, waarna de trekker wordt overgehaald.

Het apparaat kan pas een tweede spijker aanbrengen wanneer de trekker is losgelaten en het apparaat heeft kunnen herladen.

AANBRENGEN VAN SPIJKERS

AANBRENGEN BIJ WERKSTUKCONTACT (CONTACTACTIVERING)

Bij aanbrengen met werkstukcontact de trekker ingedrukt houden en de contactarm tegen het werkstukoppervlak drukken.

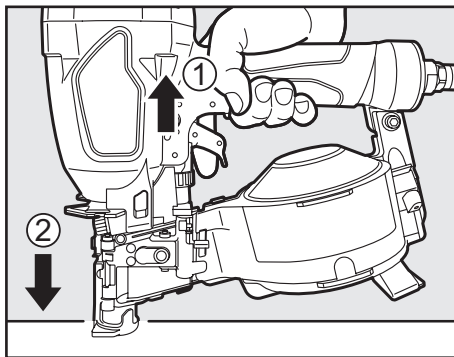

PROCEDURE

- 1 Houd trekker ingedrukt.
- 2 Druk de contactarm in.

6. ONDERHOUD VOOR GOEDE PRESTATIES

❶ BEDIEN HET SPIJKERAPPARAAT NIET ALS DIT LEEG IS

❷ **GEBRUIK EEN 3-DELIGE LUCHTTOEVOEREEENHEID**
Als u geen 3-delige luchttoevoereenheid gebruikt, kunnen vocht en vuil uit de compressor direct in het apparaat komen. Dit veroorzaakt roest en slijtage en zal de prestaties van het apparaat aantasten. De slanglengte tussen de luchttoevoereenheid en het apparaat mag niet meer zijn dan 5 m. Bij een grotere lengte treedt drukvermindering op.

❸ **GEBRUIK DE AANBEVOLEN OLIE**
Voor het smeren van het apparaat moet hogesnelheids- of compressorolie worden gebruikt. Na gebruik van het apparaat 2 of 3 druppels olie in de luchtinlaat laten lopen met behulp van een oliespuit. (Aanbevolen olie: ISO VG32)

❹ **DAGELIJKS OF VÓÓR GEBRUIK CONTROLEREN EN ONDERHOUDEN**



WAARSCHUWING

Zorg ervoor dat tijdens controle of onderhoud de luchttoevoer losgekoppeld is en het magazijn leeg.

- (1) Tap het luchtfilter in de luchttoevoer en de compressor af
- (2) Zorg dat de olieverniveelaar in de 3-delige luchttoevoereenheid gevuld blijft
- (3) Reinig het filter van de 3-delige luchttoevoereenheid
- (4) Draai alle schroeven vast
- (5) Zorg dat de contactarm soepel blijft bewegen

7. OPSLAG

- ❶ Als het apparaat gedurende een langere periode niet gebruikt wordt, moet er een dun laagje smeermiddel op de stalen onderdelen worden aangebracht om roestvorming te voorkomen.
- ❷ Sla het apparaat niet in een koude omgeving op. Bewaar het apparaat in een warme ruimte.
- ❸ Berg het apparaat op een warme en droge plaats op als het niet gebruikt wordt. Buiten bereik van kinderen houden.
- ❹ Alle kwaliteitsapparaten vergen uiteindelijk onderhoud of vervanging van onderdelen door slijtage als gevolg van normaal gebruik.

8. STORINGEN OPSPOREN/ REPAREREN

Het opsporen en/of repareren van storingen mag alleen worden gedaan door de geautoriseerde distributeurs van MAX CO. LTD. of andere specialisten.

Aanvulling op de bedieningsinstructie



In overeenstemming met de Europese norm EN 792-13, geldig vanaf 01.01.2001, die voorschrijft dat alle nietapparaten met contactactivering gemarkeerd moeten zijn met het symbool "Niet gebruiken op steigers en ladders" ("Do not use on scaffoldings, ladders") en voor bepaalde toepassingen niet gebruikt mogen worden:

- * als het verplaatsen naar een andere werkpositie vereist dat gebruik wordt gemaakt van steigers, trappen, ladders of ladderachtige constructies, bijv. daklatten,
- * het sluiten van dozen en kratten,
- * het monteren van transportveiligheidssystemen, bijv. op voertuigen en wagons.

- De inhoud van deze handleiding kan zonder voorafgaande kennisgeving gewijzigd worden.
- De specificaties en het ontwerp van het product in deze handleiding kunnen zonder voorafgaande kennisgeving gewijzigd worden, als gevolg van onze continue inspanningen om de kwaliteit van onze producten te verbeteren.



MAX EUROPE BV

Camerastraat 19
1322 BB Almere The Netherlands
Phone: +31-36-546-9669
FAX: +31-36-536-3985

**wis.max-ltd.co.jp/int/ (WERELDWIJDE site)
www.max-europe.com (EUROPESE site)**

4009577
111021-00/01

